



FOCUS HD20/HD30



FOCUS HD20/HD30 serisi, Doypack tip ambalaj ihtiyacı için tasarlanmıştır. Standart Doypack paketlerine ek olarak, özel ek fonksiyonlar ile Zipli, askılıklı delik, emzikli veya özel şekiller de yapılabilir. Daha büyük paket boyutları ve yüksek hızlar ihtiyacını karşılamak için bu serinin uzantıları da vardır. Yeni stil olan Doypack paketi, ürününüzü çekicileştirir ve paket far ömrünü uzatır. Zip uygulaması sayesinde doypack paketler, kurutulmuş meyve, dondurulmuş gıda, meyve suları, süt ürünleri, salata, çorba, baharat, yıkama ve hijyenik deterjanlar gibi ürünler için ideal bir pakettir. Makine çok esneklik ürününden diğerine kolay geçiş. Çok kefeli ve lineer terazi, volumetric ve vidalı dolom üniteleri, sıvı ve katı dolom üniteleri ile uyumlu çalışır.



FOCUS HD20/HD30 series is designed for doypack packaging need, it can make standard doypack pouches, as well as with special additional functions like zipper, hanging hole, spout or special shapes. It also has big size and duplex series, which can meet packaging requirement of big volume and high speed. Stand-up pouch is the modern packing style, which makes your product attractive and prolongs its shelf-life. Thanks to Zipper application, stand-up pouch is the most reliable packing for dried fruits, frozen foods, juices, dairy products, salad dressing, soups, spices, washing and hygienic detergents etc. The machine's best advantage is its extreme flexibility and easy change from product to another. It can operate with multiheads and linear weighers, volumetric and auger fillers, fillers for liquid, paste, dry or powdered products including hot products.

Genel Özellikler

- Kullanıcı dostu işletim arayüzü
- Müşteri ihtiyacını karşılamak için çeşitli paket yapabileme
- Otomatik-Film merkezleme sistemi
- Bir set paket altı yapıştırma ünitesi
- Bağımsız paket formatı
- Üç set yatay yapıştırma ünitesi
- İki set dikey yapıştırma ünitesi
- Servolu film sürme sistemi
- Mekanik makas
- Kolay açma çentiği uygulaması
- Üründen ürüne kolay geçme
- Bir set vakumlu paket açma aparatı
- Otomatik Dolom kontrol sistemi (ürün seviye kontrolü)
- Fotoselli izleme kontrol sistemi
- LCD dokunmatik kontrol işletim sistemi
- Otomatik kontrol sistemi Ürün çıkış bandı
- Gövde ve ürüne temas eden yüzeyler komple paslanmaz
- Müşteri ihtiyaçlarını karşılamak için farklı torba şekilleri
- Zip uygulaması (Opsiyonel)
- Euro veya yuvarlak delik delme (Opsiyonel)
- Gaz üfleme sistemi (Opsiyonel)
- Kodlama uygulaması (Opsiyonel)
- Dairesel Köşe "Round Corner" uygulaması (Opsiyonel)
- 12" Endüstriyel PC (Opsiyonel)
- CE standartlarına uygun

General Specification

- User Friendly operation Interface
- Easy machine adjustment for change over
- A film reel auto-alignment shaft
- One set of bottom seal Unit
- An independent bag former
- Three sets of horizontal sealing unit
- Two set of vertical sealing unit
- Servo pouch puller
- Mechanical scissors
- Easy tearing notch cutter
- Set of vacuum bag opening device
- Automatic material-level control system
- A Photocell tracking control system
- A LCD touch-control operation system
- A PLC control system
- An automatic control system
- A product outlet system
- High Safety Standard for Machine Design
- Body and parts contact the products are made of stainless steel 304
- Different bag forming types to meet customer requirements
- Zipper Application (Optional)
- Euro or Punch hole Application (Optional)
- Gaz Flushing System (Optional)
- Printer Application (Optional)
- Round Corner Application (Optional)
- 12" Industrial PC
- Compliant with CE certification

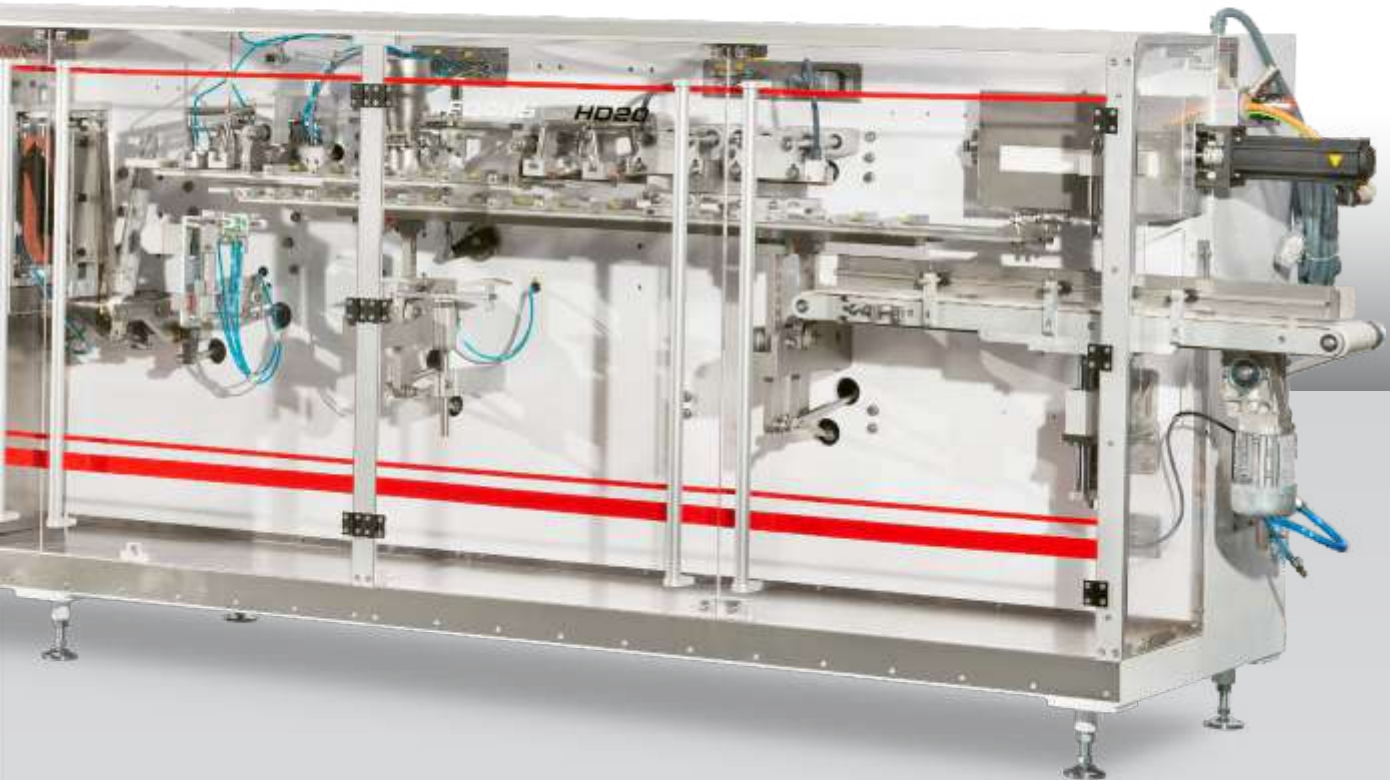

Серия **FOCUS HD20/HD30** предназначена для упаковки продуктов в пакеты в форме «доураск». Машина способна изготавливать различные формы пакетов, как стандартные пакеты «доураск», так же с дополнительными функциями пакеты с молниями (zipper), круглыми отверстиями, hanging hole или специальные пакеты. Благодаря большим размерам и дуплексной серии, машина способна покрыть потребности больших объемов и высокой скорости. Серия FOCUS Hd20/HD30 это модулированный с высокой производительностью станок для упаковки пищевых и непищевых продуктов. Благодаря модулированному дизайну FOCUS, может быть усовершенствован и укомплектован дополнительными аксессуарами и аппаратурой для продукции разных видов пакетов, чтобы покрыть потребности рынка. С небольшими изменениями легко можно изменить формат станка.

AR

صممت سلسلة مكائن الدويباك موديل (FOCUS HD20/HD30) لتلبي احتياجات أكياس الدويباك. حيث انها تستطيع عمل اكياس الدويباك الاعتيادية مع بعض الخصائص المميزة مثل سستة (السحاب), ثقب التعليق الدائري او على شكل شبيقة المكسيكية, اكياس ذو حواف دائرية او اشكال خاصة حسب الطلب. لتلبية احتياجات السوق, فان لهذه السلسلة موديلات سريعة ومزدوجة. اكياس الدويباك هو اسلوب التعبئة الحديثة حيث يعطي جمالية للكيس وبطيل عمر التخزيني للمنتج, ويفضل تطبيق السستة فان اكياس الدويباك مثالية للفواكه المجففة, والأطعمة المجمدة والعصائر ومنتجات الألبان, الحساء, والتوابل, والغسيل والمنظفات الصحية الخ. هذه السلسلة تعمل مع جميع أنظمة التعبئة مثل ميزان متعدد الكفات والميزان الخطي, التعبئة الحجمية والحلزونية وانظمة تعبئة السوائل. مرونة عالية حيث التغيير من حجم من منتج لآخر سريع وسهل.

Общие спецификации

- Удобный операционный пользовательский интерфейс
- Удобное регулирование настроек машины
- Система центрирования упаковочного материала
- Комплект юнита склеивания дна
- Независимый формироваель пакета
- Три комплекта юнита горизонтального склеивания
- Два комплекта юнита вертикального склеивания
- Сервоприводная протяжка пакета
- Механические ножницы
- Резак выемки легкого разрыва
- Комплект устройства вакуумного открытия пакета
- Автоматическая система контроля уровня материала
- Контрольная система слежения фотоэлемента
- Оперативная система сенсорного управления LCD
- Контрольная система PLC
- Автоматическая система контроля
- Система выхода продукта
- Высококачественный стандарт для конструкции машины
- Части контактирующие с продуктом сделаны из нержавеющей стали 304
- Различные виды пакетов для удовлетворения требований клиентов
- Zipper Применение (дополнительно)
- Евро-слот или круглое отверстие (дополнительно)
- Система впрыскивания газа (дополнительно)
- Принтер (дополнительно)
- функция Круглые углы (дополнительно)
- 12 "промышленный компьютер (дополнительно)
- Соответствует сертификации CE

الخصائص الأساسية

- واجهة التشغيل سهلة التعامل
- سهولة التغيير من منتج لآخر
- تمركز الفلم تلقائي
- مجموعة واحدة من وحدة لحام السفلي
- وحدة تشكيل الكيس مستقلة
- ثلاث مجاميع من وحدة اللحام الأفقي
- مجموعتين من وحدة اللحام العمودي
- سحب الفلم بالسيرفو
- مقص ميكانيكي
- عمل شق بسهولة فتح الكيس
- مجموعة فتح الكيس بالفاكيوم
- نظام تحكم مستوى الفلم اوتوماتيكي
- نظام تتبع الخلية الضوئية
- نظام السيطرة بال PLC
- سير خروج الأكياس
- سلامة قياسية عالية
- الهيكل والأجزاء الملامسة للمنتج مصنوعة من الفولاذ المقاوم للصدأ 304
- اشكال اكياس مختلفة حسب متطلبات الزبون
- تطبيق السستة (اختياري)
- ثقب تعليق الكيس (اختياري)
- نظام ضغط غاز النتروجين (اختياري)
- تطبيق الطابعة (اختياري)
- تطبيق الزاوية الدائرية (اختياري)
- شاشة كومبيوتر صناعي (اختياري)
- مصنع طبقا للمعايير CE

WITH MULTI-HEAD WEIGHER

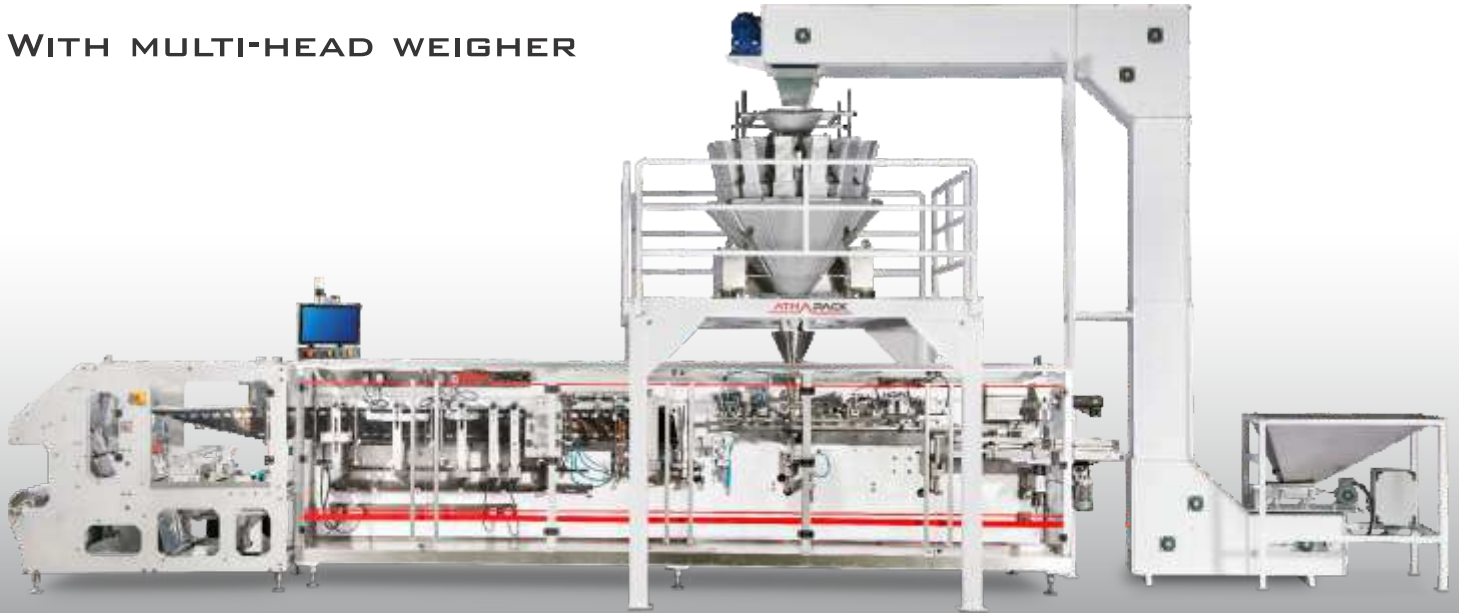

Focus HD20 / HD30 Technical data

Specification	HD20	HD30	HDD30
Mekanik Hız / Mech. Speed / Механическая скорость	60 Cycle/min	60 Cycle/min	120 Cycle/min
Paket Boy / Bag Length / Длина пакета	Min - Max. 140 – 280 mm	Min - Max. 200 - 420 mm	Min - Max. 140 – 280mm
Paket En / Bag Width / Ширина пакета	Min - Max. 110 – 200 mm	Min - Max. 150 – 340 mm	Min - Max. 90 – 150 mm
Paket Alt / Bag Bottom / Дно пакета	Max. 100 mm	Max. 120 mm	Max. 120 mm
Bobin Eni / Reel Width / Ширина пленки	Max. 660 mm	Max. 1080 mm	Max. 1080 mm
Bobin Çapı / Reel Diameter / Диаметр пленки	Max. 550 mm	Max. 550 mm	Max. 550 mm
Inner Diameter / Внутренний диаметр	76 mm (152 mm)	76 mm (152 mm)	76 mm (152 mm)
Güç Tüketimi / Power Cons. / Потребление электричества	27.5 kw	30 kw	30 kw
Voltaj / Voltage / Напряжение	380 V 3 Phase 50 Hz	380 V 3 Phase 50 Hz	380 V 3 Phase 50 Hz
Hava Tüketimi / Air Cons. / Потребление воздуха	1200 l/min	1400 l/min	1400 l/min
Hava Basıncı / Air Pressure / Давление воздуха	Min 6 Bar	Min 6 Bar	Min 6 Bar
Ağırlık / Weight / Вес	3000 kg	4800 kg	4800 kg
Ebat / Dimensions / размеры	H = 1886 L = 7111 W = 1178	H = 1886 L = 10100 W = 1178	H = 1886 L = 10100 W = 1178

WITH AUGER FILLING UNIT

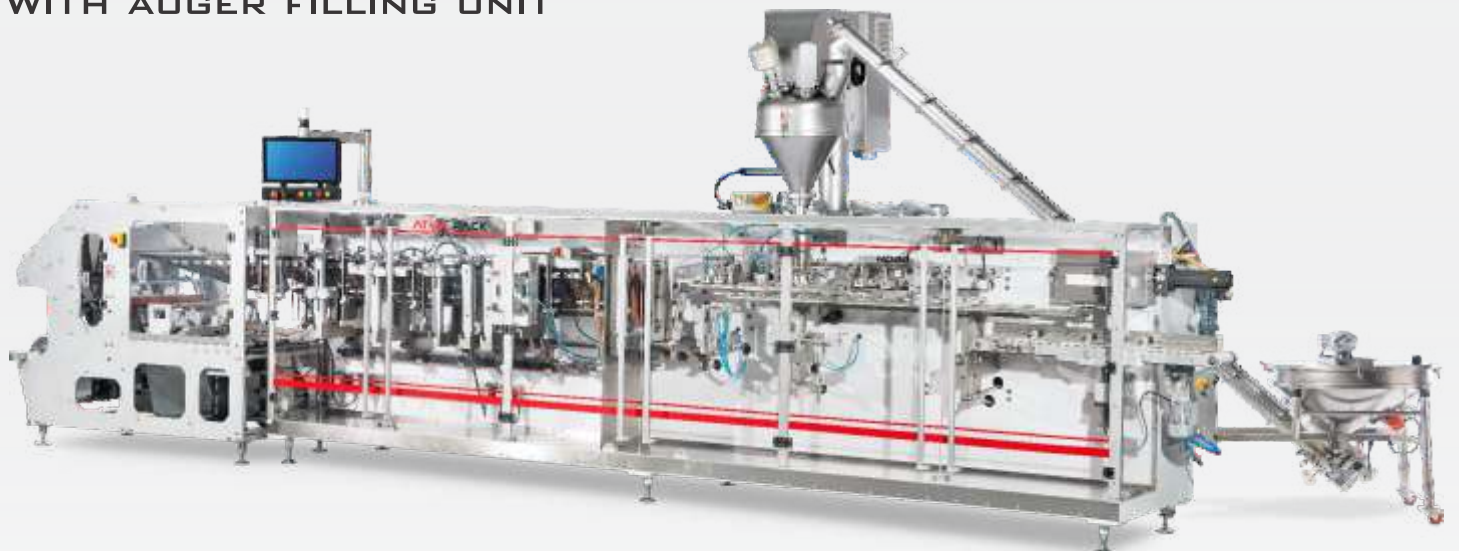

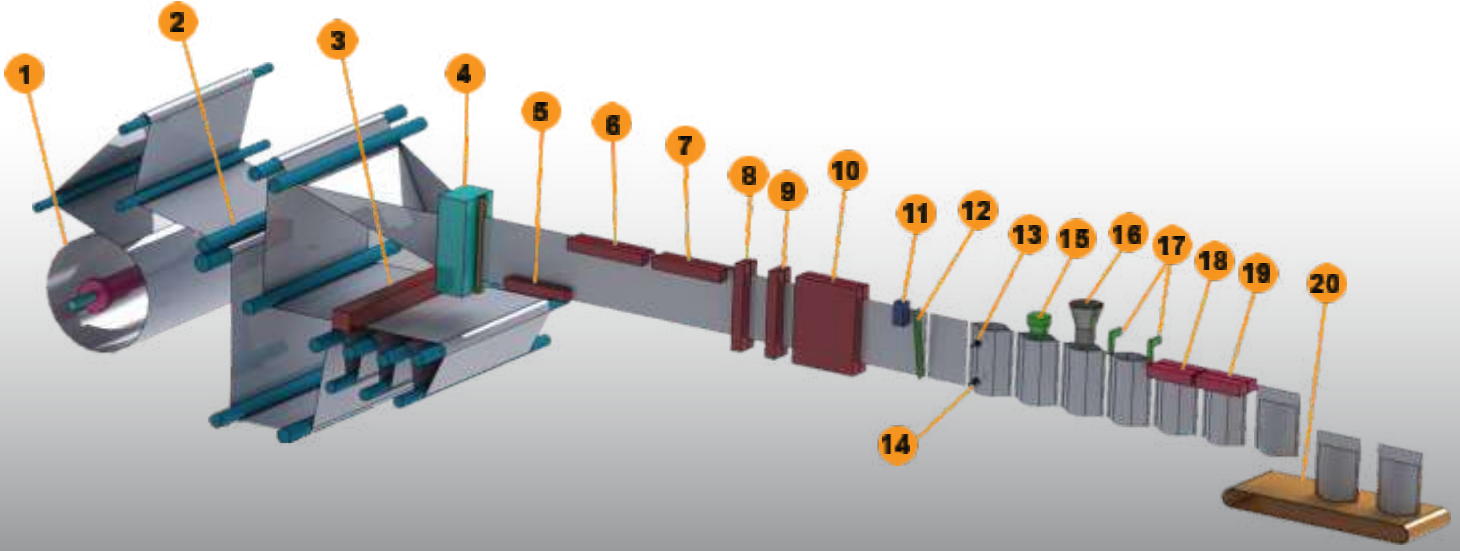

Çalışma Prensibi	Working Principle	Принцип работы	مبدأ العمل
1. Bobin	1. Film Reel	1. Бобина (пленка)	1. الفلم
2. Film Tensiyon	2. Film Tension	2. Размотка ленты	2. شد الفلم
3. Film Delgeç	3. Film Puncher	3. Штамповка нижнего отверстия	3. ثقب الفلم
4. Paket Şekillendirme	4. Bag Former	4. Формирование пакета	4. تشكيل الكيس
5. Paket Alt Yapıştırma	5. Bag Bottom Seal	5. Спаевание дна пакета	5. لحام اسفل الكيس
6. Zip Yapıştırma	6. Zipper Sealing	6. Горизонтальное запаевание молнии (zipper)	6. لحام السبسة (Zipper)
7. Zip Kenar Ezme	7. Zipper side crushing	7. Уплотнитель молнии (zipper)	7. سحق اطراف السبسة
8. 1. Dikey Yapıştırma	8. 1st Vertical Sealing	8. Вертикальное уплотнение	8. اللحام الطولي الأول
9. 2. Dikey Yapıştırma	9. 2nd Vertical sealing	9. Вертикальное уплотнение I	9. اللحام الطولي الثاني
10. Paket Soğutma	10. Bag Cooling	10. Охлаждение пакета	10. تبريد منطقة اللحام
11. Fotosel	11. Photocell	11. Фотоэлемент	11. الخلية الضوئية
12. kesme	12. Cutting	12. Резка	12. القطع
13. Paket Açma	13. Bag Upper Opening	13. Открытие пакета	13. فتح اعلى الكيس
14. Paket Altı Açma	14. Bag Bottom Opening	14. Открытие дна пакета	14. فتح اسفل الكيس
15. Paket Şişirme	15. Bag Blow	15. Воздушная продувка	15. نفخ الكيس
16. Paket Dolum	16. Bag Fill	16. Наполнение	16. التعبئة
17. Paket Germe	17. Bag Stretch	17. Расправление пакета	17. شد الكيس من الأعلى
18. Paket Üst Yapışma	18. Bag Top Seal	18. Верхнее запечатование	18. اللحام الأفقي العلوي
19. Paket Üst Soğutma ve Düzleştirme	19. Bag Top Cool and Flatten	19. Верхнее охлаждение пакета и расправление	19. تبريد وتنسوية الكيس
	20. Bag Outlet Conveyor	20. Отводной конвейер	20. ناقل لخروج المنتج

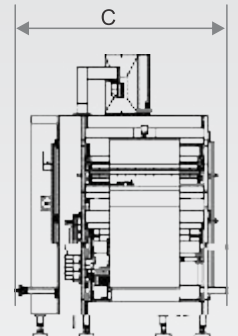
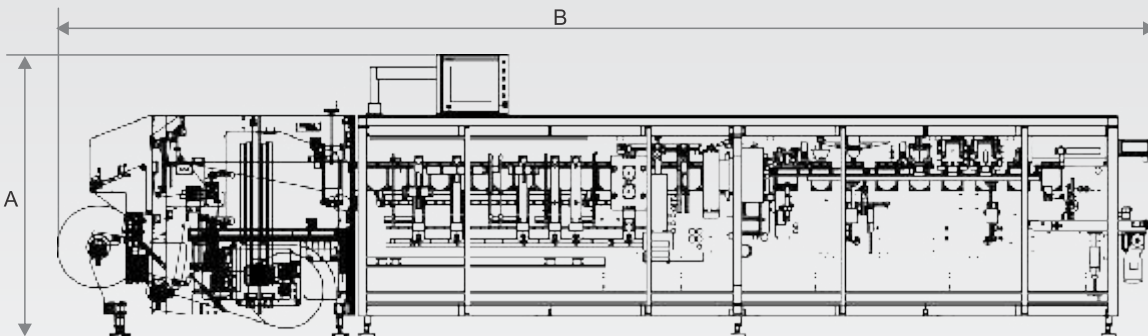



FOCUS RH20/RH30 serisi hazır paket Doypack tip ambalaj ihtiyacı için tasarlanmıştır. Standart Doypack paketlerine ek olarak, özel ek fonksiyonlar ile Zipli, askılıklı delik, emzikli veya özel şekiller de yapabilir. Daha büyük paket boyutları ve yüksek hızlar ihtiyacını karşılamak için bu serinin uzantıları da vardır. Yeni stil olan Doypack paketi, ürününüzü çekicileştirir ve paket far ömrünü uzatır. Zip uygulaması sayesinde doypack paketler, kurutulmuş meyve, dondurulmuş gıda, meyve suları, süt ürünleri, salata, çorba, baharat, yıkama ve hijyenik deterjanlar gibi ürünler için ideal bir pakettir. **Makinenin en iyi avantajı, herhangi bir kalıp değiştirmeye gerek duymadan üründen diğerine doğrudan geçebilmesidir.** Çok kefeli ve lineer terazi, volumetric ve vidalı dolum üniteleri, sıvı ve katı dolum üniteleri ile uyumlu çalışır. Makinenin farklı paket boyutlarına göre ayarlanması hızlı ve kolaydır.



FOCUS RH20/RH30 series is designed for ready bags packaging needs, it can fill standard doypack and pillow pouches, as well as with special additional functions like zipper, hanging hole, spout or special shapes. It also has big size and duplex series, which can meet packaging requirement of big volume and high speed. Stand-up pouch is the modern packing style, which makes your product attractive and prolongs its shelf-life. Thanks to Zipper application, stand-up pouch is the most reliable packing for dried fruits, frozen foods, juices, dairy products, salad dressing, soups, spices, washing and hygienic detergents etc. **The machine's best advantage is its extreme flexibility and direct change from product to other without need to change any mold.** It can operate with multiheads and linear weighers, volumetric and auger fillers, fillers for liquid, paste, dry or powdered products including hot products. The adjustment of the machine to different pouch sizes is fast and easy.



Серия **FOCUS RH20/RH30** предназначена для упаковки продуктов в готовые пакеты в форме «подушка» и «доупак». Машина способна работать с различными формами пакетов, как стандартные пакеты «доупак», так же с дополнительными функциями пакеты с молниями (zipper), круглыми отверстиями, hanging hole или специальные пакеты. Также машина способна покрыть потребности больших объемов и высокой скорости. Благодаря функции «zipper», упаковка является обной из наиболее надежных упаковок продуктов как сухофрукты, замороженные продукты, соки, молочные продукты, заправки для салата, супы, специи, стиральные порошки и т.п. **лучшее отличие машины, это быстрый переход с одного продукта на другой без необходимости замены каких либо частей.** Машина способна работать с различными типами системы наполнения: Объемное наполнения, Линейный дозатор, Мультиголовочный весовой дозатор, Спиральное наполнение, Наполнение жидкости и др.



صممت سلسلة مكائن (**FOCUS RH20/RH30**) لتلبي احتياجات الأكياس الجاهزة، حيث أنها تستطيع ملئ وغلط أكياس الدويباك وأكياس الوسادة الأعتيادية مع بعض الخصائص الإضافية مثل سستة (السحاب)، ثقب التعليق الدائري أو على شكل شبكة المكسيكية، أكياس ذو حواف دائرية، أكياس ذو صنوبر وأشكال خاصة حسب الطلب. لتلبية احتياجات السوق، فإن لهذه السلسلة موديلات سريعة ومزدوجة. أكياس الدويباك هو اسلوب التعبئة الحديثة حيث يعطي جمالية للكيس ويطيل عمر التخزيني للمنتج، ويفضل تطبيق السستة فإن أكياس الدويباك متالية للفواكه المجففة، والأطعمة المجمدة والعصائر ومنتجات الألبان، الحساء، والتوابل، والغسيل والمنظفات الصحية الخ. أفضل ميزة للجهاز هو مرونته الشديدة حيث التغيير من منتج الى اخر مباشر لانتاج لتغيير اي قالب. هذه السلسلة تعمل مع جميع أنظمة التعبئة مثل ميزان متعدد الكفات والميزان الخطي، التعبئة الحجمية والحلزونية وانظمة تعبئة السوائل. تغيير الأكياس من حجم لآخر سريع وسهل.

**WITH MULTI-HEAD
WEIGHER**



**WITH AUGER
FILLING SYSTEM**





Çalışma Prensipleri

1. Paket şarjör
2. Paket dağıtım
3. Paket Açma
4. Paket Şişirme
5. Paket Dolum
6. Paket Germe
7. Paket Üst Yapışma
8. Paket Üst Soğutma ve Düzleştirme
9. Paket Çıkış Konveyörü

Working Principle

1. Bag Magazine
2. Bag Dispenser
3. Bag Open
4. Bag Blow
5. Bag Fill
6. Bag Stretch
7. Bag Top Seal
8. Bag Top Cool and Flatten
9. Bag Outlet Conveyor

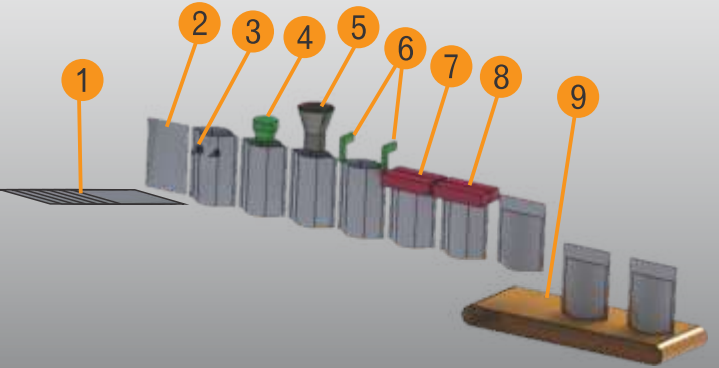

Принцип работы

1. Магазин пакетов
2. Поддача пакета
3. Открытие пакета
4. Вздутие пакета
5. Наполнение пакета
6. Расправления пакета
7. Верхнее запаевание пакета
8. Охлаждение верха пакета и расглаживание
9. Отводной конвейер пакета

مبدأ العمل

1. حامل الأكياس
2. موزع الأكياس
3. فتح الكيس
4. نفخ الكيس
5. التعبئة
6. شد الكيس من الأعلى
7. اللحام الأفقي العلوي
8. تبريد وتسوية الكيس
9. ناقل لخروج المنتج

Focus RH20 / RH30 Technical data

Specification	RH20	RH30
Mekanik Hız / Mech. Speed / Механическая скорость	50 Cycle/min	45 Cycle/min
Paket Boy / Bag Length / Длина пакета	Min - Max. 120 – 270mm	Min - Max. 200 – 400mm
Paket En / Bag Width / Ширина пакета	Min - Max. 100 – 195 mm	Min - Max. 160 – 290 mm
Paket Alt / Bag Bottom / Дно пакета	Max. 90 mm	Max. 120 mm
Güç Tüketimi / Power Cons. / Потребление электричества	15 kw	19 kw
Voltaj / Voltage / Напряжение	380 V 3 Phase 50 Hz	380 V 3 Phase 50 Hz
Hava Tüketimi / Air Cons. / Потребление воздуха	1200 l/min	1500 l/min
Hava Basıncı / Air Pressure / Давление воздуха	Min 6 Bar	Min 6 Bar
Ağırlık / Weight / Вес	1300 kg	2000 kg
Ebat / Dimensions / размеры	H = 1475 L = 2955 W = 2800	H = 1550 L = 3935 W = 3020

ATHA MAKİNA A.Ş.

Atatürk Plastik O.S.B. 6. Cadde No:7 Menemen/İZMİR-TÜRKİYE
 ☎ +90 (232) 375 74 22 (pbx) 📠 +90 (232) 375 74 11 📧 info@athapack.com